

# URREA

## Cortadora de Metales *Metal Chop Saw*



**NOM** Manual de Usuario y Garantía.  
*User's Manual and Warranty.*

# CM814B



**ATENCIÓN:** Lea, entienda y siga las instrucciones de seguridad contenidas en este manual antes de operar esta herramienta.

**WARNING:** Read, understand and follow the safety rules in this manual, before operating this tool.

## E S P A Ñ O L

## E N G L I S H

### CONTENIDO

Normas generales de seguridad	3
Seguridad eléctrica	3
Seguridad personal	3
Utilización y cuidados de las herramientas eléctricas	4
Advertencias de seguridad para cortadora de metales	4
Características	6
· Especificaciones técnicas	6
Instrucciones de operación	7
Mantenimiento	8
Solucionador de problemas	9
Notas	18
Garantía	20

### CONTENT

General safety rules	11
Electric safety	11
Personal safety	11
Tool use and care	12
Specific safety rules for chop saws	12
Features	13
· Technical data	14
Operation instructions	14
Maintenance	16
Troubleshooting	17
Notes	18
Warranty policy	20

### SÍMBOLOS



**PELIGRO, ADVERTENCIA, PRECAUCIÓN:** Indica un riesgo personal o la posibilidad de un daño.



**Herramientas tipo II:** Doble aislamiento, protege las herramientas eléctricas.



**Lea el manual de usuario:** Lea las instrucciones contenidas en este manual.

### SYMBOLS

**DANGER, CAUTION, WARNING:** Indicates risk of personal injury and/or the possibility of damage.

**Type II power tools:** Indicates double insulation.

**Read the user manual:** Read all the instructions in this manual.

## NORMAS GENERALES DE SEGURIDAD

Esta CORTADORA DE METALES tiene características que harán su trabajo más rápido y fácil. Seguridad, comodidad y confiabilidad fueron previstos como prioridad para el diseño del mismo, haciendo más fácil su operación.

**⚠ ADVERTENCIA:** Lea todas las advertencias de seguridad y todas las instrucciones. La omisión de alguna de las advertencias e instrucciones que se enlistan a continuación puede dar como resultado un choque eléctrico, fuego y/o un daños serios. **CONSERVE TODAS LAS ADVERTENCIAS Y TODAS LAS INSTRUCCIONES.**

**NOTA:** La expresión "herramienta" en las advertencias se refiere a la herramienta eléctrica que se conecta a la fuente de alimentación (con cable) o a la herramienta que se acciona a batería (sin cable).

### SEGURIDAD EN EL ÁREA DE TRABAJO

Mantenga el área de trabajo limpia y bien iluminada. Las áreas desordenadas y oscuras provocan accidentes.

No maneje herramientas eléctricas en atmósferas explosivas, tales como en presencia de líquidos inflamables, gases o polvo. Las herramientas eléctricas crean chispas que pueden encender el polvo o los humos.

Mantenga alejados a los niños y curiosos mientras maneja una herramienta eléctrica. Las distracciones pueden causar la pérdida del control.

## SEGURIDAD ELÉCTRICA

La clavija de la herramienta eléctrica debe coincidir con receptáculo. No modificar nunca la clavija de ninguna manera. No usar ningún adaptador de clavijas con herramientas eléctricas puestas a tierra. Clavijas no modificadas y bases coincidentes reducirán el riesgo de choque eléctrico.

Evite el contacto del cuerpo con superficies puestas a tierra como tuberías, radiadores, cocinas eléctricas y refrigeradores. Hay un riesgo aumentado de choque eléctrico si su cuerpo está puesto a tierra.

No exponga las herramientas eléctricas a la lluvia o a condiciones de humedad. El agua que entre en la herramienta aumentará el riesgo de choque eléctrico.

No abuse del cable. No usar nunca el cable para llevar, levantar o desenchufar la herramienta eléctrica. Mantenga el cable lejos del calor, aceites, cantos vivos o piezas en movimiento. Los

cables dañados o enredados aumentan el riesgo de choque eléctrico.

**Cuando maneje una herramienta eléctrica en el exterior, use una prolongación de cable adecuada para uso en el exterior.** El uso de una prolongación de cable adecuada para uso en el exterior reduce el riesgo de choque eléctrico.

**Si el uso de una herramienta en un lugar húmedo es inevitable, use una alimentación protegida por un dispositivo de corriente residual (RCD).** El uso de un RCD reduce el riesgo de choque eléctrico.

### EXTENSIONES DE CABLE

**NOTA:** El uso de cables dañados incrementa el riesgo de descargas eléctricas o quemaduras.

**Si es necesario un cable de extensión, debe ser usado un cable con el tamaño adecuado de los conductores.** La tabla de la siguiente página, muestra el tamaño correcto para usar dependiendo en la longitud del cable y el rango de amperaje especificado en la etiqueta de valores nominales del producto. Si está en duda, use el rango próximo más grande.

Siempre use cables de extensión listados en UL, CSA o NOM. **TAMAÑOS RECOMENDADOS DE EXTENSIONES DE CABLE:**

CALIBRE MÍNIMO PARA EXTENSIONES				
VOLTAJE	LONGITUD TOTAL DE CORDÓN (m)			
	8 m	16 m	30 m	45 m
120 V				
Clasificación de amp.	AWG	AWG	AWG	AWG
Más de 0, No más de 6	16	16	16	14
Más de 6, No más de 10	16	16	14	12
Más de 10, No más de 12	16	16	14	12
Más de 12, No más de 16	14	12	NO SE RECOMIENDA	

Cuando esté usando el producto afuera, use una extensión para exteriores marcadas con lo siguiente: "WA" o "W". Estas extensiones están pensadas para trabajar en exteriores y reducen el riesgo de descarga eléctrica.

**"ESTA HERRAMIENTA CUENTA CON UN SUJETACABLE TIPO "Y", EN CASO DE DAÑARSE EL CORDÓN DE ALIMENTACIÓN, ÉSTE DEBERÁ SER REEMPLAZADO POR EL FABRICANTE, SUS CENTROS DE SERVICIO AUTORIZADOS, O PERSONAL CALIFICADO A FIN DE EVITAR RIESGOS."**

## SEGURIDAD PERSONAL



Esté alerta, vigile lo que está haciendo y use el sentido común cuando maneje una herramienta eléctrica. No use una herramienta eléctrica cuando esté cansado o bajo la influencia de drogas, alcohol o medicamentos. Un momento de distracción mientras maneja herramientas eléctricas puede causar un daño personal serio.

**Use equipo de seguridad. Lleve siempre protección para los ojos.** La utilización para las condiciones apropiadas de un equipo de seguridad tal como mascarilla antipolvo, zapatos no resbaladizos, gorro duro, o protección para los oídos reducirá los daños personales.

**Evite un arranque accidental. Asegúrese de que el interruptor está en posición apagado antes de conectar a la red y/o a la batería, coger o transportar la herramienta.** Transportar herramientas eléctricas con el dedo sobre el interruptor o enchufar herramientas eléctricas que tienen en interruptor en posición encendido invita a accidentes.

**Retire llaves o herramienta antes de arrancar la herramienta eléctrica.** Una llave o herramienta dejada unida a una pieza rotativa de una herramienta eléctrica puede causar un daño personal. **No se sobrepase. Mantenga los pies bien asentados sobre el suelo y conserve el equilibrio en todo momento.** Esto permite un mejor control de la herramienta eléctrica en situaciones inesperadas.

**Retire adecuadamente. No vista ropa suelta o joyas. Mantenga su pelo, su ropa y guantes alejados de las piezas en movimiento.** La ropa suelta, las joyas o el pelo largo pueden ser cogidos en las piezas en movimiento.

**Si hay dispositivos para la conexión de medios de extracción y recolección de polvo, asegúrese de que éstos estén conectados y se usen correctamente.** El uso de estos dispositivos puede reducir los peligros relacionados con el polvo.

**⚠ IMPORTANTE:** Este aparato no se destina para utilizarse por personas (incluyendo niños) cuyas capacidades físicas, sensoriales o mentales sean diferentes o estén reducidas, o carezcan de experiencia o conocimiento, a menos que dichas personas reciban una supervisión o capacitación para el funcionamiento del aparato por una persona responsable de su seguridad. Los niños deben supervisarse para asegurar que ellos no empleen los aparatos como juguete.

## UTILIZACIÓN Y CUIDADOS DE LAS HERRAMIENTAS ELÉCTRICAS

**No fuerce la herramienta eléctrica. Use la herramienta eléctrica correcta para su aplicación.** La herramienta eléctrica correcta hará el trabajo mejor y más seguro al ritmo para la que fue concebida.

**No use la herramienta eléctrica si el interruptor no acciona "encendido" y "apagado".** Cualquier

herramienta eléctrica que no pueda controlarse con el interruptor es peligrosa y debe repararse. **Desconecte la clavija de la fuente de alimentación y/o de la batería antes de efectuar cualquier ajuste, cambio de accesorios, o de almacenar las herramientas eléctricas.** Tales medidas preventivas de seguridad reducen el riesgo de arrancar la herramienta accidentalmente.

**Almacene las herramientas eléctricas inactivas fuera del alcance de los niños y no permita el manejo de la herramienta eléctrica a personas no familiarizadas con las herramientas o con estas instrucciones.** Las herramientas eléctricas son peligrosas en manos de usuarios no entrenados.

**Mantenga las herramientas eléctricas. Compruebe que las partes móviles no estén desalineadas o trabadas, que no haya piezas rotas u otras condiciones que puedan afectar la operación de las herramientas eléctricas.** Las herramientas eléctricas se reparan antes de su uso, cuando están dañadas. Muchos accidentes son causados por herramientas eléctricas pobremente mantenidas.

**Mantenga las herramientas de corte afiladas y limpias.** Las herramientas de corte mantenidas correctamente con los bordes de corte afilados son menos probables de trabarse y más fáciles de controlar.

**Use la herramienta eléctrica, accesorios y puntas de herramienta, etc. de acuerdo con estas instrucciones y de la manera prevista para el tipo particular de herramienta eléctrica, teniendo en cuenta las condiciones de trabajo y el trabajo a desarrollar.** El uso de la herramienta eléctrica para aplicaciones diferentes de las previstas podría causar una situación de peligro.

**SERVICIO: Haga revisar su herramienta eléctrica por un servicio de reparación calificado usando solamente piezas de reemplazo idénticas.** Esto garantizará que la seguridad de la herramienta eléctrica se mantiene.

## ADVERTENCIAS DE SEGURIDAD PARA CORTADORAS DE METALES

- Evite un contacto prolongado con el polvo derivado de la cortadora de metal abrasivo vivo. Permitir que el polvo entre en su boca, ojos, o dejarlo sobre la piel permite la absorción de químicos dañinos en su cuerpo.
- NO UTILICE ESTA CORTADORA DE METAL hasta que esté completamente ensamblada de acuerdo a las instrucciones contenidas en este manual. El incumplimiento de estas instruccio-

nes podría resultar en lesiones graves y / o permanentes para el operador.

- **ASEGÚRESE** de llevar puesto protección ocular apropiamente ajustados y asegurados en todo momento que la cortadora de metales está en uso. Anteojos de uso diario sólo tienen lentes resistentes a los impactos y no son gafas de seguridad.

- **NO REALICE NINGUNA OPERACIÓN A PULSO.** Siempre utilice **ABRAZADERAS Y DE MESA PRENSAS** para sujetar piezas de trabajo a la cortadora de metales la cortadora de metales para evitar roturas, daños a la cortadora de metales, la pieza de trabajo y posibles lesiones graves al operador.

- Utilice únicamente discos de corte abrasivo que sean diseñados para las distintas velocidades de la cortadora de metales. Los discos de corte abrasivos deben tener un diámetro de eje de 5/8". Discos de corte inadecuados pueden romperse sin previo aviso, lanzando fragmentos a gran velocidad hacia el exterior lo que puede producir lesiones graves.

- Siempre facilite el camino del disco de corte sobre la pieza de trabajo cuando se inicia una operación de corte. Un impacto repentino puede hacer que el disco abrasivo se rompa y envíe fragmentos volando alejados de la cortadora de metales a gran velocidad dando como resultado posibles lesiones graves al operador.

- **NO UTILICE** un disco abrasivo que baile o vibre. Inspeccione visualmente los discos abrasivos antes de hacer contacto con la pieza de trabajo asegurando que no haya movimientos de lado a lado. En caso de que haya un tambaleo de lado a lado en el disco abrasivo o si el extremo parece roto, reemplácelos inmediatamente. Si la vibración persiste, revise los baleros y el eje del motor, repare o reemplace lo antes posible. La vibración excesiva puede causar graves daños tanto a la pieza de trabajo y a la cortadora de metales.

- **NO SE PARE DIRECTAMENTE EN FRENTE DE LA CORTADORA DE METALES** cuando se enciende por primera vez. Fragmentos sueltos podrían volar a grandes velocidades, y causar lesiones.

- **PROPORCIONE** apoyo adicional a piezas de trabajo anchas o muy largas. Las piezas que sean demasiado largas o demasiado anchas pueden inclinarse y hacer que el disco abrasivo se trabaje, resultando en un movimiento repentino de contragolpe lo que podría dañar la pieza de trabajo y la cortadora de metales, así como posibles lesiones graves al operador.

- **NUNCA ENCIENDA LA CORTADORA DE METALES CON LA PIEZA DE TRABAJO EN CONTACTO**

**CON EL DISCO ABRASIVO.** La repentina puesta en marcha del disco abrasivos puede causar que se rompa, dando lugar salgan volando trozos desde la cortadora de metales resultando en daños a la pieza de trabajo, desde la cortadora de metales y / o lesiones graves al operador.

- **DESCONECTE EL CORTADORA DE CABLE DE ALIMENTACIÓN DE LA METALES,** antes de hacer ajustes a la mesa de trabajo, abrazaderas, tornillos de banco, piezas de trabajo, al cambiar los discos abrasivos, o cambiando la velocidad del motor, evitando que la herramienta se encienda accidentalmente. El incumplimiento de esta etapa puede provocar daños tanto a la pieza de trabajo y el la cortadora de metales, así como posibles lesiones graves al operador.

- **APAGUE LA HERRAMIENTA** Y espere hasta que la cuchilla se detenga antes de mover la pieza de trabajo o cambiar la configuración.

- **LIMPIE A FONDO LA CORTADORA DE METALES ANTES DE CAMBIAR LOS TIPOS DE PIEZAS DE TRABAJO,** La combinación de madera y polvo de metal puede provocar una explosión o un incendio.

- **CONSULTE A UN EXPERTO ANTES DE CORTAR PIEZAS DE TRABAJO QUE ESTÉN HECHOS DE MAGNESIO.** La fricción provocada por los discos abrasivos pueden causar que el magnesio se encienda, resultando en un fuego muy intenso que podría causar quemaduras graves al operador y / o dañar seriamente la cortadora de metales. Los incendios de magnesio no puede extinguirse usando un extintor con rango "A", "B" o "C". Solamente un "D" extintor (para metales inflamables) se debe utilizar. No intente apagar un incendio de magnesio con agua u otro líquido. Ya que esto resultara en una explosión que podría resultar en quemaduras graves o la muerte del operador.

- No utilice ningún lado del disco abrasivo como una amoladora de desbaste. Esto debilitará sustancialmente el disco causando una condición insegura. El disco podría romperse y enviar fragmentos en todas las direcciones. El no adherirse a esta advertencia puede resultar en graves daños a la herramienta y / o graves lesiones o incluso la muerte del operador.

- No altere de ninguna manera, forma o deformar las guardas superior e inferior del disco de corte abrasivo. Estas guardas están ahí para proteger al operador contra las condiciones inspeccionadas, como la rotura del disco de corte. Cualquier modificación de estos guardas, anula la garantía establecida por el fabricante.

- **NO HAGA FUNCIONAR LA SIERRA SIN LAS GUARDAS EN SU LUGAR.**

**NUNCA REALICE OPERACIONES DE CORTE** cerca de gas o líquidos inflamables. El fuego resultante y / o explosión podría causar lesiones permanentes y graves para el operador y dañar a la cortadora de metales y su área de trabajo.

- SIEMPRE MANTENGA LOS BRAZOS, LAS MANOS Y LOS DEDOS lejos de la pieza de trabajo mientras se encuentra sobre la mesa y la cortadora de metales está encendida. Mantenga las manos fuera de la trayectoria del disco de corte. Puede sufrir lesiones graves.

- NO REALICE NINGUNA OPERACIÓN A PULSO. SIEMPRE Fije la pieza firmemente contra la mesa de trabajo. Nunca intente sujetar la pieza de trabajo con la mano. El disco de corte puede trabarse en la pieza de trabajo causando que gire rápidamente. Esto provocará la pérdida de control de la pieza de trabajo, resultando lesiones graves o daños a la pieza de trabajo y la sierra de metales.

- NUNCA APLIQUE UN REFRIGERANTE DIRECTAMENTE A LA PIEZA DE TRABAJO MIENTRAS ESTÁ EN CONTACTO CON EL DISCO ABRASIVO. El refrigerante puede debilitar la composición del disco abrasivo haciendo que falle.

- NUNCA REALICE TRABAJOS DE TRAZADO O MONTE varias piezas de trabajo al frente de la cortadora de metales mientras aún está en funcionamiento. Un deslizamiento repentino podría llevar las manos en contacto con las partes móviles de la cortadora de metales y causar lesiones al operador.

- REDUCIR EL RIESGO DE UN ARRANQUE ACCIDENTAL. Asegúrese de que el interruptor de encendido y apagado, esté en la posición de apagado antes de conectar el cable de alimentación a la fuente de poder.

- Coloque el interruptor de encendido y apagado en la posición "OFF" y desenchufe el cable eléctrico del tomacorriente cuando las operaciones de corte hayan terminado. Limpie completamente el área alrededor de la cortadora de metales dejándolo listo para el siguiente uso.

- NUNCA DEJE LA CORTADORA DE METALES DESATENDIDA. Cuando haya terminado con un corte, APAGUE METALES CORTADORA DE Y ESPERE HASTA QUE SE DETENGA POR COMPLETO.

- ASEGURE EL CABLE DE ALIMENTACIÓN CUANDO LA CORTADORA DE METALES NO esté en uso para prevenir una operación no autorizada de la herramienta y / o para evitar que los niños accidentalmente la enciendan.

## CARACTERÍSTICAS

### CONOZCA SU HERRAMIENTA

Antes de intentar usar este producto, familiarícese con todas sus características de operación y requerimientos de seguridad.

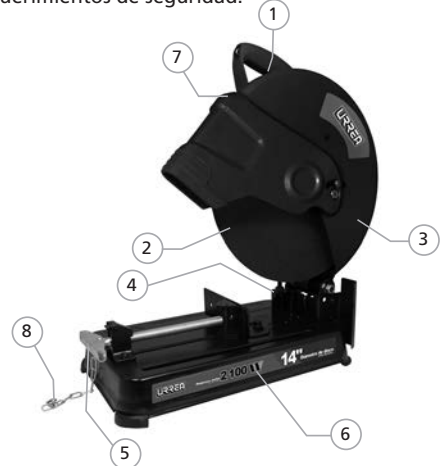

1. INTERRUPTOR DE ENCENDIDO.
2. DISCO DE CORTE.
3. GUARDA DEL DISCO.
4. GUÍA TOPE DE LA PRESNA.
5. MANGO DE LA PRESNA.
6. BASE.
7. CARBONES.
8. CADENA DE SUJECIÓN DE CABEZAL.

### ESPECIFICACIONES TÉCNICAS

CM814B	
VOLTAJE-FRECUENCIA	127 V ~ 60 Hz
POTENCIA	2 100 W
CONSUMO ENERGÉTICO	2 kWh
VELOCIDAD EN VACÍO	3 800 r/min
CAPACIDAD DE DISCO	14" (355 mm)
EJE DE DISCO	1" (25,4 mm)
CICLO DE TRABAJO	30 min x 10 min
PESO	16,8 kg (37 lb)
CORTES MÁXIMOS:	
· Barra circular hueca	4" (10 cm)
· Barra cuadrada hueca	4" x 4" (10 cm x 10 cm)
· Barra rectangular hueca	5" x 4" (13 cm x 10 cm)

## INSTRUCCIONES DE OPERACIÓN

### PREVIO A LA OPERACIÓN

1. Compruebe que la fuente de alimentación sea apropiada para la herramienta.

**⚠ ADVERTENCIA:** No conecte nunca la herramienta a menos que la fuente de alimentación de CA disponible sea del mismo voltaje que el

especificado en la placa de características de la herramienta.

2. Asegúrese de que el interruptor de encendido no se encuentre en el modo de trabajo continuo.

**⚠ ADVERTENCIA:** Si conecta la herramienta con el interruptor en modo de operación, esta comenzaría a funcionar imprevisiblemente y podría ocasionar accidentes graves.

3. Revise si hay defectos visibles en el disco de corte. Asegúrese de que el disco de corte no cuente con grietas u otros daños visibles.

4. Compruebe que el disco de corte se encuentre firmemente instalada en la cortadora. Utilizando la llave hex. suministrada, apriete el perno de fijación del disco de corte para que quede firmemente asegurado.

**⚠ ADVERTENCIA:** Si el perno de fijación está flojo, el disco de corte podría dañarse al comenzar a girar, produciéndose una situación de peligro.

5. Utilice discos de corte cuya velocidad sea superior a la velocidad máxima de trabajo. Nunca utilice discos de corte cuya velocidad nominal sea inferior a la velocidad máxima de trabajo.

6. Confirme la posición del tope. Compruebe que el tope utilizado para el montaje y desmontaje del disco de corte haya regresado a la posición de retracción.

7. Fije firmemente el material de corte. Verifique que el material se encuentre firmemente asegurado mediante la prensa de trabajo. De lo contrario, podría ocasionar un accidente si el material se afloja o se quiebra el disco de corte durante la operación.

8. Verifique el estado del tomacorriente. Para evitar sobrecalentamientos, detención accidental u operación intermitente, confirme que el enchufe encaje firmemente en el tomacorriente eléctrico y que no se salga después de ser insertado. Si fuera el caso, repare o reemplace el tomacorriente.

9. Verifique que el cable de alimentación no tenga ningún daño. Repare o reemplace el cable de alimentación si descubre algún daño durante la inspección.

#### DESPUÉS DE CONECTAR EL ENCHUFE A UNA FUENTE DE ALIMENTACIÓN DE 'CA' APROPIADA, VERIFIQUE LA OPERACIÓN DE LA HERRAMIENTA, DE LA SIGUIENTE MANERA:

- Funcionamiento de prueba. Después de confirmar que no haya ninguna persona situada delante de la herramienta, hágase a un lado y ponga en marcha la herramienta. Períodos de funcionamiento de prueba:

Cuando se reemplaza el disco de corte; Más de 3 minutos.

Al comenzar el trabajo de rutina; Más de 1 minuto.

- Inspeccione la estabilidad de rotación del disco de corte. Para un corte de precisión, gire el disco de corte y compruebe que no haya ninguna inestabilidad evidente; de lo contrario, podrían producirse vibraciones y provocar un accidente.

#### APLICACIONES PRACTICAS

**⚠ ADVERTENCIA:** Para evitar lesiones, no remueva ni instale una pieza de trabajo mientras la rueda de recortar esté girando.

#### PARA FIJAR EL MATERIAL A CORTAR

Coloque la pieza de trabajo entre la prensa de trabajo y el tope de la guía, levante el freno de la prensa y presione el mango de tornillo para que la prensa haga un contacto ligero con la pieza de trabajo.

Vuelva a colocar el embrague, y fije firmemente la pieza de trabajo en su lugar girando el mango de la prensa. Al finalizar la tarea de corte, gire el mango la prensa 2 o 3 veces para aflojar la pieza y retirela.

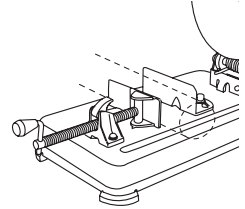

#### OPERACIÓN DEL INTERRUPTOR

El interruptor de encendido no se podrá accionar sin haber presionado el botón de seguridad de la herramienta, esta se localiza en la parte superior del interruptor.

**⚠ ADVERTENCIA:** Asegúrese de liberar el interruptor de encendido, es decir no deje activada su operación continua, ya que podría encenderse accidentalmente y ocasionar daños personales serios.



#### INSTRUCCIONES DE OPERACIÓN

1. Encienda la cortadora de metales, lleve suavemente el mango hacia abajo cerca del material que se va a cortar.

2. Cuando el disco de corte entre en contacto con el material, vuelva a presionar suavemente el mango hacia abajo y empiece a realizar el corte.



3. Al finalizar el corte, levante el mango y vuelva a colocarlo en su posición original.

4. Cada vez que termine de cortar, desconecte el interruptor para que deje de girar y luego realice la tarea de corte siguiente.

**⚠ ADVERTENCIA:** Asegúrese de desactivar el gatillo de encendido y desconectar el enchufe del tomacorriente cuando ya no necesite la cortadora.

**⚠ PRECAUCIÓN:** Aumentar la presión sobre el mango no aumentará la velocidad de corte, sino al contrario, una presión excesiva podría producir una sobrecarga del motor o la disminución en la eficiencia de corte.

## CORTES ANGULADOS

La herramienta permite cortar a ángulos de 45°.

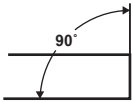

Cuando se ajusta a un ángulo de 0°

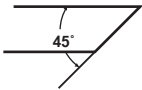

Cuando se ajusta a un ángulo de 45°

Afloje los dos pernos hexagonales en el tornillo de banco, y luego ajuste la superficie de trabajo prensa del tornillo a cualquiera de los ángulos de 0°, 30° ó 45°.

Tras finalizar el ajuste, apriete de nuevo los dos pernos hexagonales.

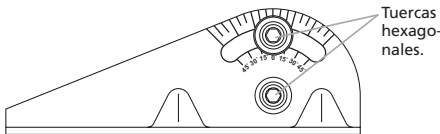

Tuercas hexagonales.

## CÓMO MOVER LA GUÍA PARA CORTES ANGULARES

La cortadora viene de fábrica con la apertura del tope guía ajustada a un máximo de 6 11/16" (170 mm).

Si se requiere una apertura mayor que 6 11/16" (170 mm), mueva el tope de la guía a una posición más abierta usando los orificios que se encuentran atrás de esta.



Orificios de posicionamiento de la base para cortes angulares.

La apertura máxima puede ajustarse en dos pasos, 8 5/64" (205 mm) y 9 7/16" (240 mm).

## CORTANDO CON UN DISCO REDUCIDO

Cuando el disco de corte tenga un desgaste y su diámetro exterior sea reducido, inserte entre el tope guía y la prensa un bloque metálico de una dimensión ligeramente inferior a la de la pieza de trabajo a cortar, para utilizar la rueda de recortar eficientemente.

## MANTENIMIENTO

### DISCO DE CORTE PARA DESMONTAR

- Desenchufe la máquina de corte.
- Empuje hacia abajo el brazo de la máquina y quite el seguro del brazo del motor para liberarlo.
- Levante el brazo de la máquina a su posición original levantada. Tenga cuidado al levantar el brazo de la máquina.
- Quite el protector del disco, dejando al descubierto el perno de cabeza hexagonal que sujeta el disco al eje del disco de corte.
- Accione el dispositivo de bloqueo del eje y gire el perno hasta que las cerraduras del husillo, esto prevendrá que el eje de rote.
- Con la llave hexagonal afloje y retire el perno.

**NOTA:** El perno tiene rosca a mano derecha. Gire a la izquierda el perno para aflojar.

• Quite la arandela exterior, bridas, el espaciador, y el disco. No quite la brida interior o arandela interior. El quitar estos dos elementos no son necesarios para el cambio del disco.

**⚠ ADVERTENCIA:** Si ha quitado la brida interior y arandela, vuelva a colocarlas antes de colocar el disco en el eje. De lo contrario, podría provocar un accidente ya que el disco no se ajustará correctamente.

### PARA MONTAR EL DISCO DE CORTE

- Desenchufe la máquina de corte.
- Inspeccione el disco que cambiará que no tenga defectos, tales como grietas, quebraduras y que la velocidad de esta sea la correcta. Si se observan defectos o la velocidad no sea superior a 3 800 rpm, no lo use. Seleccione otro disco de corte.
- Limpie la suciedad del interior de la arandela y el separador interior.
- Coloque el disco nuevo sobre el espaciador, coloque tanto la brida y el disco contra el reborde interior.



- Coloque los demás elementos.
- Accione el dispositivo de bloqueo del eje y gire el perno hasta que prevenga la rotación del eje.
- Con la llave hexagonal apriete el perno de cabeza hexagonal.

**NOTA:** El perno tiene rosca a mano derecha. Gire a la derecha para apretar el perno.

**⚠ ADVERTENCIA:** No sobre apriete la tuerca. El sobre apretar la tuerca del disco provocará que el disco se rompa y que prematuramente falle durante el uso, así provocar serias lesiones.

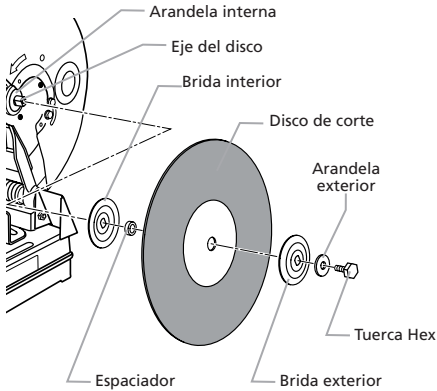

### INSPECCIÓN DE LOS CARBONES

Los carbones del motor son piezas reemplazables. Si los carbones se desgastan excesivamente, podrían producirse averías en el motor. Por consiguiente, inspeccione periódicamente los carbones, y reemplácelos cuando lleguen a la línea de límite de desgaste. Asimismo, mantenga los carbones limpios para que se deslicen suavemente dentro de los porta carbones. Los carbones se sacan fácilmente quitando las tapas de los carbones con un destornillador plano.

### INSPECCIÓN DE LOS TORNILLOS DE MONTAJE

A intervalos regulares, inspeccione si hay tornillos en cada uno de los componentes de la herramienta. Vuelva a apretar cualquier tornillo que se encuentre flojo.

**⚠ ADVERTENCIA:** Para evitar lesiones, no opere la cortadora cuando haya algún componente flojo.

### ALMACENAMIENTO

Después de terminar la operación de la cortadora, asegúrese de desconectar el cable de alimentación del tomacorriente. Guarde la herramienta mecánica en un sitio seco, fuera del alcance de los niños.

### LUBRICACIÓN

Lubrique una vez al mes las siguientes superficies:

- Parte de rotación del eje.
- Parte de rotación del tornillo de banco.
- Parte de rotación de la mordaza de tornillo.
- Tornillo de banco rápido.

### LIMPIEZA

Elimine periódicamente las rebabas y otros materiales de desecho de la superficie de la herramienta con un paño húmedo en agua jabonosa. Para evitar fallos de funcionamiento del motor, protéjalo para evitar el contacto con el aceite y el agua.

## SOLUCIONADOR DE PROBLEMAS

### LA CORTADORA DE METALES NO ENCIENDE

**La herramienta no está conectada.** Conecte la cortadora de metales.

**Disyuntor disparado o fusible quemado.** Restablezca el cortacircuitos o cambie el fusible.

**El cable de alimentación está dañado.** Haga que el cable de alimentación sea cambiado por un centro de servicio autorizado.

**Carbones desgastados o dañados.** Reemplace los carbones.

### LA CORTADORA DE METALES NO CORTA DEBIDAMENTE

**Disco de corte glaseado.** Recubra el disco o reemplácelo con uno nuevo.

**Pieza de trabajo incorrectamente fijada en el tornillo de banco.** Fije firmemente y apoye la pieza de trabajo.

### LA CORTADORA DE METALES NO LLEGA A UNA VELOCIDAD ACEPTABLE

**La extensión es demasiado ligero o demasiado larga.** Reemplace el cable.

**Bajo voltaje en la fuente de alimentación.** Consulte a un electricista certificado.

### LA CORTADORA DE METALES VIBRA EXCESIVAMENTE DURANTE EL CORTE

**La cortadora no está montada de forma segura al banco de trabajo.** Apriete toda la tornillería de montaje.

**Disco de corte está dañado.** Vuelva a colocar disco de corte.

**La pieza de trabajo no está fija en el tornillo de banco correctamente.** Sujete firmemente la pieza de trabajo en el tornillo.

## **LA CORTADORA DE METALES NO REALIZA CORTES ADECUADOS**

La guía de corte está mal ajustada. Inspeccione y ajuste la guía.

El disco de corte no está paralela a la guía. Inspeccione y ajuste el disco de corte.

Se uso una fuerza excesiva para hacer el corte. Reduzca la presión en el corte. Deje que el disco realice el corte.

La pieza de trabajo se mueve. Sujete firmemente la pieza de trabajo en el tornillo.

## **LA PIEZA DE TRABAJO SE MUEVE DURANTE EL CORTE**

La guía de corte se resbala o no esta sujeta correctamente la pieza de trabajo. Ajuste la guía.

El tornillo de banco no sujeta la pieza de trabajo. Sujete la pieza de trabajo en el tornillo.

Se uso una fuerza excesiva para hacer el corte. Reduzca la presión sobre los recortes, deje que el disco realice el corte.

## GENERAL SAFETY RULES

Your METAL CHOP SAW has many features that will make your job faster and easier. Safety, performance and reliability have been given top priority in the design of this tool, qualities to make easy to maintain and to operate.

**⚠ WARNING: Read and understand all instructions.** Failure to follow all indications listed below, may result in electric shock, fire and/or serious personal injury. **SAVE THESE INSTRUCTIONS.**

### SAFETY IN WORKING AREA

Keep your work area clean and well lit. Cluttered benches and dark areas may cause accidents.

**Do not operate power tools in explosive atmospheres, such as in the presence of flammable liquids, gases or dust.** Some power tools create sparks which may provoke fire.

**Keep away observers, children and visitors while operating a power tool.** Distractions can cause you to lose control.

## ELECTRIC SAFETY

Double insulation eliminates the need for the three wire grounded power cord and grounded power supply system.

**Avoid the body contact with grounded surfaces such as pipes, radiators and refrigerators.** There is an increased risk of electric shock if your body is grounded.

**Don't expose power tools to rain or wet conditions.** The presence of water into power tools will increase the risk of electric shock.

**Do not abuse of the power cord. Never use the power cord to carry the tool and do not pull the plug off the outlet.** Keep the cable away of heat, oil, sharp edges or moving parts. Replace damaged cords immediately. Damaged cords increase the risk of electric shock.

**When operating a power tool outside, use an outdoor extension cord marked "W-A" or "W".** These cords are rated for outdoor use and reduce the risk of electric shock.

### EXTENSION CORDS

Replace damaged cords immediately. The use of damaged cords can shock, burn or electric shock. If an extension cord is necessary, a cord with adequate size conductors should be used to prevent excessive voltage drop, loss of power or overheating. The table below shows the correct size to use, depending on cord length and nameplate amperage rating of tools. In case of

doubt use the next heavier gauge. Always use UL listed extension cords.

### SIZE RECOMMEND EXTENSION CABLES

MINIMUM CALIBER FOR EXTENSIONS				
VOLTAGE	TOTAL LENGHT OF CORD (m)			
	8 m	16 m	30 m	45 m
120 V				
Amp. classification	AWG	AWG	AWG	AWG
More than 0, Less than 6	16	16	16	14
More than 6, Less than 10	16	16	14	12
More than 10, Less than 12	16	16	14	12
More than 12, Less than 16	14	12	NOT RECOMMENDED	

## PERSONAL SAFETY

**Stay alert, watch what you are doing and use common sense when operating a power tool.** Don't use the tool if you are tired or under the influence of drugs, alcohol or medication. A moment of inattention while operating power tools may cause a serious personal injury.

**Dress properly. Do not wear loose clothing or jewelry.** Contain long hair. Keep your hair, clothing and gloves away of moving parts. Loose clothes, jewelry or long hair can be caught in moving parts.

**Avoid an accidental starting. Be sure that the switch is OFF before plugging in.** Carrying tools with the finger on the switch or plug in the tool switch in ON may cause accidents.

**Remove the adjusting keys or wrenches before turning the tool on.** A wrench or a key that is left close to a rotating part of the tool may provoke a personal injury.

**Do not overreach. Keep proper footing and balance at all times.** Proper footing and balance enables better control of the tools on unexpected situations.

**Use safety equipment. Always wear eye protection.** Dust mask, nonskid safety shoes, hard hat, or hearing protection must be used for appropriate conditions.

**Before connecting the tool to a power source (receptacle, outlet, etc.) be sure that the voltage supplied is the same as that one specified on the nameplate of the tool.** To use a not specified voltage may cause a serious injury to the user as well as damage the tool.

**⚠ IMPORTANT:** This appliance is not intended for use by persons (including children) with reduced physical, sensory or mental capabilities may be different or reduced, or lack of experience or knowledge, unless such persons are supervised or trained to operate the product by a person responsible for their safety. Children should be supervised to ensure they do not use the devices as toys.



## TOOL USE AND CARE

**Do not force the power tool. Use the correct tool for the application.** The correct tool will do the job better and more safely at the rate that it was designed to work at.

**Do not use tools if switch does not turn it on or off.** Any tool that cannot be controlled with the switch is dangerous and must be repaired.

**Disconnect the plug from the power source before making any adjustments, changing accessories or storing the tool.** This preventive safety measures reduce the risk of accidental starting of the tool.

**When the power tool is not in use, store it out of the reach of children, and do not allow individuals who are not familiar with the power tool or these instructions to operate it.** Power tools are dangerous in the hands of untrained users.

**Maintain the power tool. Check for misalignment or binding of moving parts, broken parts, and any other condition that may affect the operation of the power tool.** If it is damaged, have it repaired before using. Many accidents are caused by poorly maintained power tools.

**Check for misalignment or bonding of moving parts, breakage parts, and any other condition that may affect the tools operation.** If you find a damaged tool, take it to service before use it. **Use only accessories that are recommended by the manufacturer of your model.** Suitable accessories for one tool, may become hazardous when are used on another tool.

**Keep cutting tools, sharpened and clean.** Cutting tools in good condition with sharpened edges, are less likely to stuck in work pieces or easier to control.

**Is recommendable to use a safety device suitable, such a thermal and differential switch when you are using an electric equipment.**

**SERVICE:** Tool service must be performed only by qualified repair personnel. Service or maintenance performed by unqualified personnel could result in a risk of injury.

## SPECIFIC SAFETY RULES FOR METAL CHOP SAW

- **AVOID PROLONGED CONTACT WITH DUST** created by the abrasive Cut-off saw. Allowing the dust to get into your mouth, eyes, or lay on your skin promotes the absorption of harmful chemicals into your body.

- **DO NOT OPERATE THIS CUT-OFF SAW** until it is completely assembled according to the instructions in this manual. Failure to adhere to these instructions could result in serious and/or permanent injury to the operator.

- **MAKE SURE APPROVED EYE PROTECTION IS BEING WORN** and properly adjusted and secured at all times the Cut-off saw is in use. Everyday eyeglasses only have impact resistant lenses and ARE NOT safety glasses.

- **DO NOT PERFORM ANY OPERATION FREE-HAND.**

**ALWAYS USE APPROVED TABLE CLAMPS AND VICES** to clamp work pieces to the Cut-off saw table to prevent breakage, damage to the Cut-off saw, the workpiece, and possible severe injury to the operator.

- **USE ONLY ABRASIVE CUTTING WHEELS** that are designed for the various speeds of this Cut-off saw. The abrasive cutting wheels should have an arbor size 5/8" OR SMALLER. Unsuitable cutting wheels can break without warning throwing fragments outward at high speeds possibly causing severe injuries.

- **ALWAYS EASE THE CUTTING WHEEL AGAINST THE WORKPIECE** when starting a cutting operation. A sudden impact can cause the abrasive wheel to break sending fragments flying away from the Cut-off saw at high speeds resulting in possible severe injury to the operator.

- **DO NOT USE AN ABRASIVE WHEEL THAT WOBLES OR VIBRATES.** Visually inspect the abrasive wheels before they contact the workpiece ensuring there are no side-to-side movements. Should the abrasive wheel wobble from side-to-side or if the tip appears broken, replace them immediately. If the vibration still exists, check the bearings and the motor shaft and repair or replace them as soon as possible. • **EXCESSIVE VIBRATION** can cause severe damage to both the workpiece and the Cut-off saw.

**DO NOT STAND DIRECTLY IN FRONT OF THE CUT-OFF SAW** when it is first turned on. Loose fragments could fly off at high speeds possibly causing injury.

- **PROPERLY SUPPORT EXTRA LONG OR EXTRA WIDE WORK PIECES.** Work pieces that are too long or too wide can tip and cause the abrasive wheel to seize resulting in a sudden kick back motion resulting in damage to the workpiece and Cut-off saw as well as possible severe injury to the operator.

- **NEVER START THE CUT-OFF SAW WITH THE WORKPIECE IN CONTACT WITH THE ABRASIVE WHEEL.** The sudden start-up of the abrasive

wheel could cause it to fracture resulting in pieces flying away from the Cut-off saw resulting in damage to the workpiece, the Cut-off saw, and/or serious injury to the operator.

- **DISCONNECT THE CUT-OFF SAW POWER CORD FROM THE AC OUTLET** before making adjustments to the worktable, clamps, vises, workpieces, changing abrasive wheels, or changing the speed of the drill motor preventing the tool from accidentally turning on. Failure to adhere to this step could result in damage to both the workpiece and the Cut-off saw as well as possible severe injury to the operator.

- **TURN OFF TOOL AND WAIT FOR SAW BLADE TO STOP** before moving workpiece or changing settings.

- **THOROUGHLY CLEAN THE CUT-OFF SAW BEFORE CHANGING TYPES OF WORKPIECES.** Combining wood and metal dust can result in an explosion or fire.

- **CONSULT EXPERT ADVICE BEFORE CUTTING IN WORKPIECES MADE OF MAGNESIUM.** The friction generated by the abrasive wheel could cause the magnesium to ignite resulting in a very intense fire that could cause severe burns to the operator and/or seriously damage the Cut-off saw. Magnesium fires cannot be extinguished using fire extinguisher with an "A", "B" or "C" rating. Only a class "D" extinguisher (for flammable metals) should be used. Do not attempt to extinguish a magnesium fire with water or other liquid. The result will be an explosive reaction that could result in severe burns or death to the operator.

- Do not use the side of the abrasive wheel as a deburring grinder. This will substantially weaken the wheel causing an unsafe condition. The wheel could come apart sending fragments in all directions. Failure to adhere to this warning could result in serious damage to the tool and/or serious injury or even death to the operator.

- Do not alter in any way, shape, or form the upper and lower guards around the abrasive cutting wheel. These guards are there to protect the operator against unexpected conditions, such as breaking, of the cutting wheel. Any modification of these guards voids the warranties set forth by the manufacturer.

- **DO NOT OPERATE THE SAW WITHOUT GUARDS IN PLACE. NEVER PERFORM CUTTING OPERATIONS NEAR FLAMMABLE GAS OR LIQUIDS.** The resulting fire and/or explosion could cause permanent serious injuries to the operator and damage to the Cut-off saw and surrounding work area.

- **DO NOT PERFORM ANY OPERATION FREE-HAND. ALWAYS CLAMP THE WORKPIECE FIRMLY AGAINST THE WORK TABLE.** Never attempt to hold the workpiece by hand. The abrasive wheel can seize in the workpiece causing it to spin rapidly. This will cause loss of control of the workpiece resulting in severe injuries or damage to the workpiece and Cut-off saw.

- **NEVER APPLY A COOLANT DIRECTLY TO THE WORKPIECE WHILE IT IS IN CONTACT WITH THE ABRASIVE WHEEL.** Coolant can weaken the makeup of the abrasive wheels causing them to fail.

- **NEVER PERFORM LAYOUT OR ASSEMBLY** to workpieces in front of the Cut-off saw while it is still running. A sudden slip could bring hands in contact with the moving parts of the Cut-off saw resulting in injury to the operator.

- **REDUCE THE RISK OF UNINTENTIONAL STARTING.** Ensure the "ON/OFF" switch is set to the "OFF" position before plugging the power cord into the AC outlet.

- **TURN THE ON/OFF SWITCH ON THE CUT-OFF SAW TO THE "OFF" POSITION AND UNPLUG THE POWER CORD FROM THE ELECTRICAL RECEPTACLE** when the cutting operations are finished. Thoroughly clean the area surrounding the Cut-off saw making it ready for the next use.

- **NEVER LEAVE THE CUT-OFF SAW RUNNING UNATTENDED. WHEN FINISHED WITH A CUTTING OPERATION, TURN "OFF" THE CUT-OFF SAW AND WAIT UNTIL IT COMES TO A COMPLETE STOP.**

- **SECURE THE ELECTRICAL POWER CORD WHEN THE CUT-OFF SAW IS NOT IN USE** to prevent unauthorized use of the tool and/or to prevent children from accidentally turning it on.

## FEATURES

### KNOW YOUR TOOL

Before attempting to use this product, become familiar with all of its operating features and safety requirements.

1. ON/OFF SWITCH.
2. CUTTING WHEEL.
3. WHEEL COVER.
4. VISE.
5. CLAMP SCREW HANDLE.
6. BASE.
7. CARBON BRUSHES.
8. CUTTING HEAD LOCKING CHAIN.

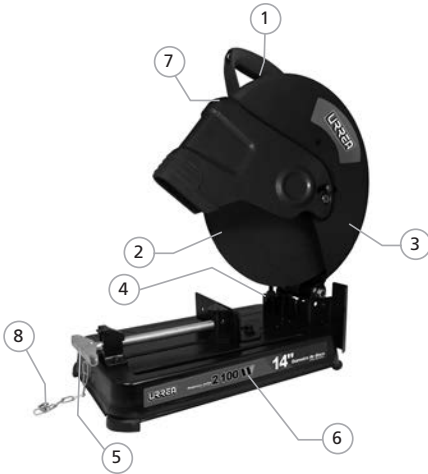

## TECHNICAL DATA

CM814B	
VOLTAGE-FREQUENCY	127 V – 60 Hz
POWER	2 100 W
POWER CONSUMPTION	2 kWh
NO LOAD SPEED	3 800 r/min
WHEEL CAPACITY	14" (355 mm)
WHEEL CENTER	1" (25,4 mm)
WORK CYCLE	30 min x 10 min
WEIGHT	16,8 kg (37 lb)
MAX CUTTING:	
· Round hollow bar	4" (10 cm)
· Square hollow bar	4" x 4" (10 cm x 10 cm)
· Rectangle hollow bar	5" x 4" (13 cm x 10 cm)

## OPERATION INSTRUCTIONS

### BEFORE OPERATION

1. Make sure the power source is appropriate for the tool.

**⚠ WARNING:** Never connect the power tool unless the available AC power source is of the same voltage as that specified on the nameplate of the tool.

2. Make sure the trigger switch is turned OFF.

**⚠ WARNING:** If the power cord is connected to the power source with the trigger switch turned ON, the power tool will start suddenly and could cause a serious accident.

3. Check the cut-off wheel for visible defects. Confirm that the cut-off wheel is free of cracks or other visible damages.

4. Confirm that the cut-off wheel is fixed securely to the power tool. Using the supplied hex. bar wrench, tighten the clamping bolt on the cut-off wheel mounting shaft to secure the cut-off wheel.

**⚠ WARNING:** When the clamping bolt is loose, the cut-off wheel may be damaged when the wheel axle starts revolving, causing a hazardous condition.

5. Use cut-off wheels whose peripheral speed ratings are over the maximum working peripheral speed. When replacing the cut-off wheel, ensure that the replacement cut-off wheel has a designed peripheral speed.

6. Confirm the stopper position. Confirm that the stopper which was used for installation and removal of the cut-off wheel has returned to the retract position.

7. Securely fix the cutting material. Ensure that the material is securely fastened with the vise. If it is not, a serious accident could be caused if the material comes loose or the cut-off wheel breaks during operation.

8. Check the Power Receptacle. To prevent overheating or accidental stopping, confirm that the power plug fits properly in the electrical receptacle and does not fall out after it is inserted. Repair or replace the receptacle, if it is faulty.

9. Confirm that the tool's power cable is not damaged. Repair or replace the power cord if an inspection of the cable indicates that it is damaged.

### AFTER CONNECTING THE POWER PLUG TO AN APPROPRIATE AC POWER SOURCE, CHECK THE OPERATION OF THE TOOL, AS FOLLOWS:

- Trial Run. After confirming that no one is standing in front of it, step away from the front position and start the power tool and confirm that no operating abnormalities exist before attempting a cutting operation. Trial run periods: When replacing the cut-off wheel; Over 3 minutes.

When starting routine work;

- Over 1 minute.
- Inspect the rotating stability of the cut-off wheel. For precise cutting, rotate the cut-off wheel and check for deflection to confirm that the wheel is not noticeably unstable; otherwise vibration might occur and cause an accident.

### PRACTICAL APPLICATIONS

**⚠ WARNING:** Never remove or install a workpiece while the cut-off wheel is rotating to avoid personal injury.

**PROCEDURE TO PLACE THE CUTTING MATERIAL**  
Place the workpiece material between vise and press, raise the clutch and push the screw handle to bring vise lightly into contact with the workpiece material.

Then, turn the clutch down, and securely fix the workpiece material in position by turning the Screw Handle.

When the cutting job is completed, turn the Screw Handle 2 or 3 times to loosen the vise, and remove the workpiece material.

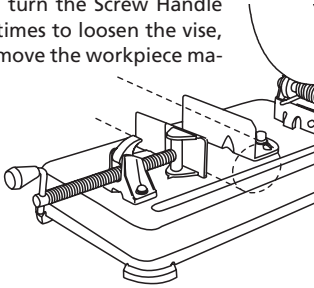

**SWITCH OPERATION**

The trigger switch will not operate unless the lock-off button has been pushed in. When the trigger switch is released, the power goes off and the lock-off button automatically returns to its original position, locking the trigger switch.



**⚠ WARNING:** Always release the lock-off button from the handle when the power tool is not in use. If the lock-off button is left on in the handle, serious personal injury could result.

**OPERATION INSTRUCTIONS**

1. Turn ON the cut-off wheel, gently press down the handle, and bring the cut-off wheel close to the material to be cut.
2. When the cut-off wheel contacts the material, gently press down the handle further and start cutting.
3. When cutting (or designated slotting) is completed, raise the handle and restore it to its original position.
4. At the termination of each cutting process, turn OFF the switch to stop rotation and proceed with the subsequent cutting job.

**⚠ WARNING:** Confirm that the trigger switch is turned OFF and that the power plug has been removed from the receptacle, whenever the tool is not in use.

**⚠ CAUTION:** Increased pressure on the handle will not increase the cutting speed. On the contrary, too much pressure may result in overload of the motor and/or decreased cutting efficiency.

**CUTTING AT ANGLES**

The machine permits cutting at angles of 45°.

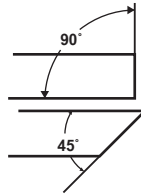

When setting at an angle of 0°

When setting at an angle of 45°

Loosen the two M10 hex socket head bolts on the vise, then set the working surface on the vise-jaw at any angles of 0°, 30° or 45°. Upon completion of setting, securely tighten the two M10 hexagon socket head bolts.

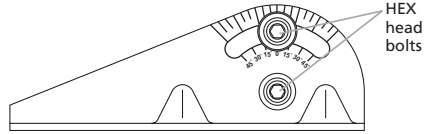

**MOVING THE STATIONARY VISE-JAW**

The vise opening is set at the maximum of 6-11/16" (170 mm) when shipped from the factory. In case an opening more than 6-11/16" (170 mm) is required, move the vise-jaw to the position shown by the chain line, after unscrewing the two bolts.

The maximum opening can be set in two steps 8-5/64" (205 mm) and 9-7/16" (240 mm).



Positioning holes of the base for angled cuts.

**CUTTING WITH A REDUCED WHEEL**

When the cut-off wheel has a reduced outer diameter, insert between the vise (A) and (B) a metallic block slightly smaller than the dimension of workpiece being cut to use the cut-off wheel economically.

**MAINTENANCE**

**REMOVAL / INSTALLATION OF WHEEL TO REMOVE**

- Unplug the cut-off machine.
- Push down on machine arm and remove transport chain from hook on motor housing to release machine arm.
- Raise machine arm to its full raised position. Be cautious when raising, machine arm is spring loaded.
- Rotate lower wheel guard upward, exposing the hex head bolt that secures abrasive wheel to wheel arbor.



- Depress the spindle lock button and rotate bolt until spindle locks, preventing shaft from rotating.
- Using the hex wrench provided, loosen and remove bolt.

**NOTE:** Bolt has right hand threads. Turn bolt counterclockwise to loosen.

- Remove outer washer, outer flange, spacer, and wheel. Do not remove inner flange or inner washer. Removal of these two parts are not required for wheel changes.

**⚠ WARNING:** If inner flange or inner washer has been removed, replace both before placing wheel on spacer and wheel arbor. Failure to do so could cause an accident since wheel will not tighten properly.

### TO INSTALL

- Unplug the cut-off machine.
- Inspect the replacement wheel for defects such as cracks, chipping, and correct speed rating. If defects are found or the speed rating is not greater than 3 800 rpm, do not use. Select another wheel.
- Clean debris from the inner washer and inner flange.
- Place new wheel over spacer, then place both on wheel arbor against inner flange.
- Clean outer flange, then align flats with flats on wheel arbor and slide it onto arbor until it is flush against wheel.
- Place the recessed side of the outer washer against the arbor, then insert the hex head bolt into the threaded end of the wheel arbor.
- Start threads and turn bolt clockwise to snugly tighten.
- Depress the spindle lock button and rotate bolt until spindle locks, preventing shaft from rotating.

- Using the hex wrench provided, securely tighten hex head bolt.

**NOTE:** Bolt has right hand threads. Turn bolt clockwise to tighten.

**⚠ WARNING:** Do not overtighten hex head bolt. Overtightening can cause the new wheel to crack, resulting in premature failure and possible serious personal injury.

### INSPECTING THE CARBON BRUSHES

The carbon brushes in the motor are expendable parts. If the brushes become excessively worn, motor trouble might occur. Therefore, inspect the brushes periodically, and replace them when they have become worn to the wear limit line. Also, keep the carbon brushes clean be so that they will slide smoothly within the brush holders. The carbon brushes can easily be removed after disassembling the brush caps with a slotted screwdriver.

### INSPECTING THE MOUNTING SCREWS

Regularly inspect each component of the power tool for looseness. Re-tighten mounting screws on any loose part.

**⚠ WARNING:** Never operate the power tool if any components are loose, to prevent personal injury.

### STORAGE

Confirm that the trigger switch is turned OFF, that the power plug has been removed from the receptacle and that the lock-off button has been removed and has been stored in a secure place, after operation of the tool has been completed. When the tool is not in use, keep it stored in a dry place out of the reach of children.

### LUBRICATION

Lubricate the following sliding surfaces:  
 Rotary portion of shaft, rotary portion of vise, rotary portion of vise-jaw & quick vise.

### CLEANING

Periodically remove chips and other waste material from the surface of the power tool with a damp, soapy cloth. To avoid a malfunction of the motor, protect it from contact with oil or water.

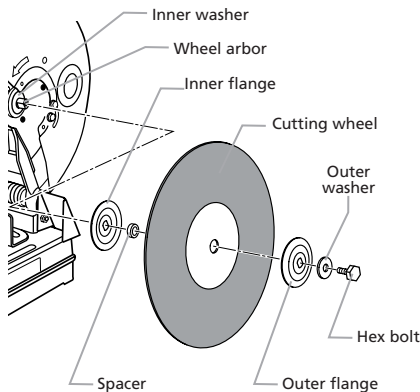

## TROUBLESHOOTING

### CUT-OFF SAW WILL NOT START

**Tool not plugged in.** Plug in Cut-off saw.

**Tripped circuit breaker or blown fuse.** Reset circuit breaker or replace fuse.

**Power cord damaged.** Have power cord replaced by authorized service center.

**Worn or damaged carbon brushes.** Replace carbon brushes.

### CUT-OFF SAW MAKES UNSATISFACTORY CUTS

**Glazed cutting wheel.** Dress the wheel or replace with a new one.

**Workpiece incorrectly clamped in vise.** Securely clamp and support workpiece.

### CUT-OFF WHEEL DOES NOT COME UP TO SPEED

**Extension cord too light or too long.** Replace Cord.

**Low voltage from AC power source.** Consult certified electrical contractor.

### CUT-OFF SAW VIBRATES EXCESSIVELY DURING CUT

**Saw not mounted securely to workbench.** Tighten all mounting hardware.

**Damaged Cut-off wheel.** Replace Cut-off wheel.

**Workpiece incorrectly clamped in vise.** Clamp workpiece securely in vise.

### CUT-OFF SAW DOES NOT MAKE ACCURATE CUTS

**Fence improperly adjusted.** Inspect and adjust fence.

**Cut-off wheel not square to fence.** Inspect and adjust wheel.

**Excessive force used to make cut.** Reduce pressure on cuts; let wheel do cutting.

**Workpiece moving.**

Clamp workpiece securely in vise.

### MATERIAL MOVES DURING CUTTING

**Fence slipping or workpiece incorrectly clamped.** Tighten fence.

**Vise not securely clamping workpiece.** Clamp workpiece securely in vise.

**Excessive force used to make cut.** Reduce pressure on cuts; let wheel do cutting.





## ESPAÑOL

### PÓLIZA DE GARANTÍA

**Urrea Herramientas Profesionales S.A. de C.V.** garantiza este producto por el término de 1 año en sus piezas, componentes y mano de obra contra cualquier defecto de fabricación a partir de la fecha de entrega.

Fecha de venta: \_\_\_/\_\_\_/\_\_\_  
Producto: \_\_\_\_\_  
Marca: \_\_\_\_\_  
Modelo: \_\_\_\_\_

\_\_\_\_\_  
Sello y firma de distribuidor

**Comercializado e Importado por:**  
**Urrea Herramientas Profesionales S.A. de C.V.**  
km 11,5 Carretera A El Castillo, El Salto, Jalisco, México. C. P. 45680, Tel. (33) 3208 7900, RFC UHP900402Q29

**Condiciones:**  
Para hacer efectiva la garantía deberá presentar el producto junto con la póliza de garantía debidamente firmada y sellada por el establecimiento donde la adquirió, en cualquiera de los centros de servicio autorizados.  
Los gastos de transportación que se deriven del cumplimiento de la garantía serán cubiertos por: **Urrea Herramientas Profesionales S.A. de C.V.**

**Esta garantía no será válida en los siguientes casos:**

- Cuando el producto haya sido utilizado en condiciones distintas a las normales o al desgaste natural de sus partes.
- Cuando el producto no haya sido operado de acuerdo al instructivo de uso que lo acompaña.
- Cuando el producto haya sido alterado o reparado por personas no autorizadas.

## ENGLISH

### WARRANT POLICY

**Urrea Herramientas Profesionales S.A. de C.V.** Warranties this product for a period of 1 year in its parts, components and manual labour against any manufacture defect from the purchasing date.

Purchase date: \_\_\_/\_\_\_/\_\_\_  
Product: \_\_\_\_\_  
Brand: \_\_\_\_\_  
Model: \_\_\_\_\_

\_\_\_\_\_  
Distributor seal and signature

**Sold and Imported by:**  
**Urrea Herramientas Profesionales S.A. de C.V.**  
km 11,5 Carretera A El Castillo, El Salto, Jalisco, México. C. P. 45680, Tel. (33) 3208 7900, RFC UHP900402Q29

**Terms:**  
In order to make warranty effective you must present the product along with the warranty properly filled and signed to an authorized distributor or service center.

**Urrea Herramientas Profesionales S.A. de C.V.** will cover the transportation cost related to the warranty.

**This warranty is not applicable in the following cases:**

- When the product has not been used according to normal conditions or natural wear of its parts.
- When the product has not been used according with this user's manual instructions.
- When the product has been fixed or modified by unauthorized or unqualified person.



CALL CENTER USUARIO

01800 88 87732

www.urrea.com  
serviciocpt@urrea.net

