

AQUA PAK®

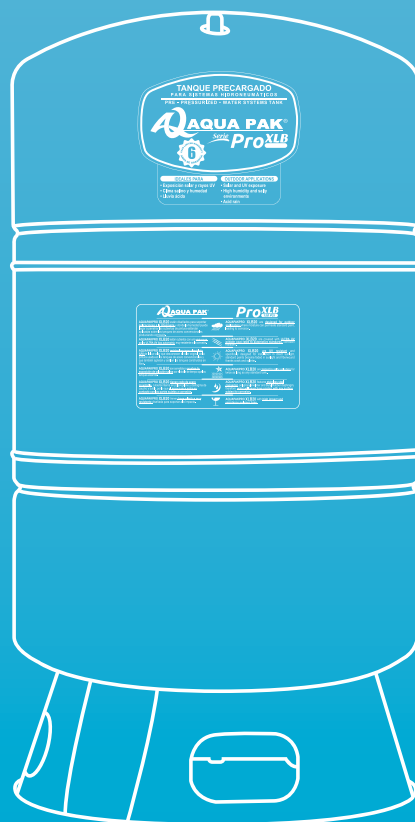

PRO-XLB

AQUAPAKPRO XLB20

TANQUE PRECARGADO PARA SISTEMAS
HIDRONEUMÁTICOS.

FICHA TÉCNICA



Certified to NSF

PRO-XLB

AQUAPAKPRO XLB20

ESPECIFICACIONES

Tanque precargado con diseño de diafragma para sistemas hidroneumáticos de agua a presión.

APLICACIONES

- Sistemas hidroneumáticos domésticos y comerciales
- Ideales para zonas costeras
- Sistemas de purificación de agua
- Mayor resistencia contra:
Aplicaciones a la intemperie
Exposición y rayos ultravioleta (UV)
Clima salino y humedad
Lluvia ácida

VENTAJAS

- Máxima presión de trabajo de 150 psi (10.54kg/cm²).
- Diseñado para soportar aplicaciones a la intemperie donde la humedad puede llegar a penetrar las cubiertas de pintura estándar, aplicadas sobre los tanques de acero convencionales, produciendo oxidación
- Codo en acero inoxidable 304
- El agua no entra en contacto con los materiales sujetos a oxidación
- Cubiertos con una pintura en polvo tipo automotriz muy resistente a la corrosión
- Resistente a los rayos ultravioleta (UV)
- Sometidos a pruebas de exposición de solución salina por el doble de tiempo que los tanques estándar.
- Base plástica muy resistente diseñada para soportar alto impacto.

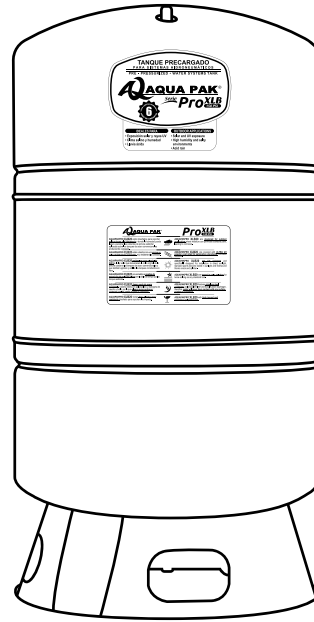

CARACTERÍSTICAS: CONSTRUCCIÓN

- Cubierta exterior en acero al carbón y proceso de soldadura de alta calidad
- Cubierta interna en polipropileno y diafragma moldeado en caucho y butilo
- Codo en acero inoxidable 304
- Válvula de precarga en construcción metálica

OPERACIÓN

- Máxima presión de trabajo: 150 psi
- Máx. Temperatura de trabajo: 49°C
- Máx. Temperatura ambiente: 52°C
- Presión de precarga de fábrica: 30 psi

DESCRIPCIÓN DEL CÓDIGO



TABLA DE ESPECIFICACIONES

CÓDIGO	CAPACIDAD (galones)	SISTEMA	MÁXIMA PRESIÓN DE TRABAJO	EQUIV. APROX. TANQUE SIN PRECARGA		FACTOR DE MÁXIMA ACEPTACIÓN	ENTREGA VOLUMÉTRICA (galones)			DIÁMETRO DE CONEXIÓN (pulg)
				Gal	Litros		20/40 psi (1.4/2.8kg/cm ²)	30/50 psi (2.1/3.5 kg/cm ²)	40/60 psi (2.8/4.2kg/cm ²)	
AQUAPAKPRO XLB20	20	DIAFRAGMA	150 psi	60	227	61%	7.3	6.1	5.3	1" NPT HEMBRA

NOTA: La entrega volumétrica puede variar por situaciones ambientales y condiciones del sistema, incluyendo temperatura y presión.

DIMENSIONES Y PESO

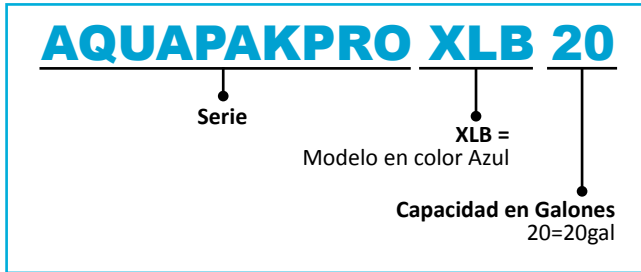
CÓDIGO	DIMENSIONES (mm)		PESO (kg)
	A	B	
AQUAPAKPRO XLB20	780	390	15

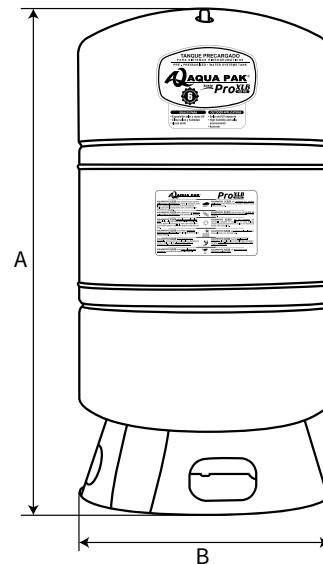

6
AÑOS
DE GARANTÍA



Codo en acero inoxidable 304



NSF
CERTIFICACIÓN
NSF



Parte central del diafragma con diseño reforzado

Base plástica muy resistente diseñada para soportar alto impacto.



Diseñados para soportar aplicaciones a la intemperie y donde la humedad puede llegar a penetrar las cubiertas de pintura estándar aplicadas sobre los tanques de acero convencionales produciendo corrosión.



Cubiertos con una pintura de "sacrificio" a base de zinc en polvo ULTRA UV tipo automotriz, muy resistente a la corrosión la cual brinda un respaldo de autoprotección. Si el recubrimiento se llegará a dañar, el zinc evita que el acero se corra.



Resisten los rayos ultravioleta (UV) de la luz solar que desvanecen el color original de la pintura usada en los tanques de acero convencionales y que también agrietan y astillan los tanques construidos en fibra.



Sometidos a pruebas de exposición de solución salina de por el doble de tiempo que los tanques estándar.

TANQUE PRECARGADO PARA SISTEMAS HIDRONEUMÁTICOS.

