

# SURTEK

## Luminario Panel Led *LED Light panel*

**Manual de Instalación y Garantía**

*Installation Manual and Warranty*

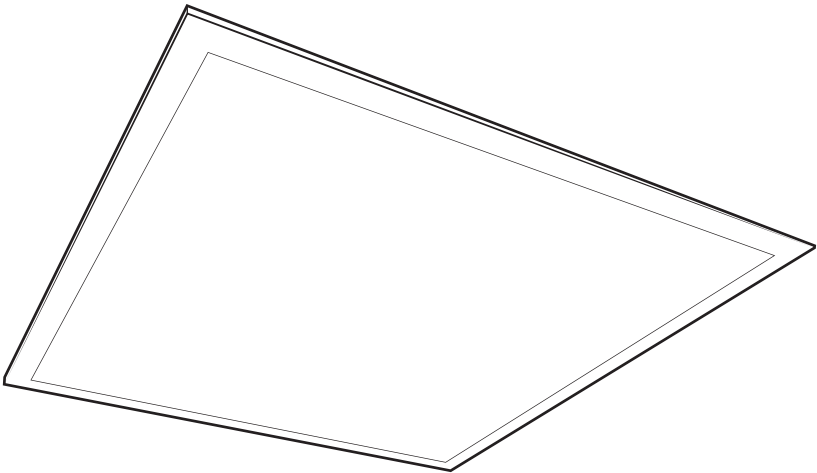

**NOM**

**PL148 • PL272 • PL348**

**2** años  
**GARANTÍA**  
YEARS WARRANTY



**ATENCIÓN:** Lea, entienda y siga las instrucciones de seguridad contenidas en este documento, antes de operar este producto.

**WARNING:** Read, understand and follow the safety rules in this document, before operating this product.

**⚠ ADVERTENCIA:** Lea todas las advertencias de seguridad y todas las instrucciones.

## PRECAUCIÓN

- La fuente de alimentación debe ser 100-240 V ~ , 50/60 Hz
- Desconecte la corriente de energía antes comenzar la instalación.
- Fuente de luz LED. No mire directamente a la lámpara por largos periodos de tiempo.
- No abrir el producto, la fuente de luz LED no tiene reemplazo.
- El luminario puede calentarse lo suficiente para causar quemaduras.
- Utilizar guantes o un trapo limpio al manipular.

## ADVERTENCIAS

Para reducir el riesgo de fuego, choque eléctrico o daño a las personas:

- No instale el luminario cerca de cualquier tipo de combustible, podría ser causa de incendio.
- Antes de instalar o dar mantenimiento desconecte la fuente de energía.
- Para uso en interiores.

## INSTRUCCIONES

### 1. Empotrar:

1. Coloque el driver dentro de la zona o reja donde será instalado y conéctelo. (imagen 1)
2. Coloque el panel LED en la zona donde estará instalado. (imagen 2)
3. Gire y coloque cuidadosamente el panel LED de cara hacia abajo. (imagen 3,4)

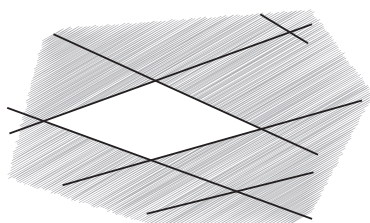
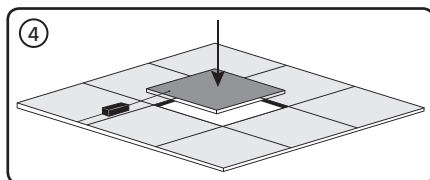
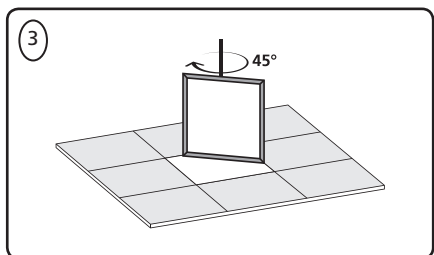
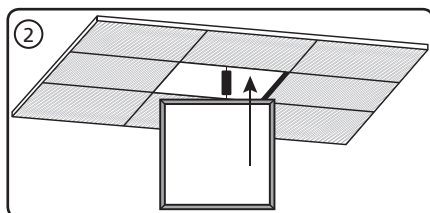
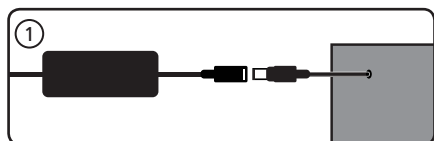

## 2. Suspendido:

Kit de instalación:

Parte	Descripción	Cantidad
A	Taquetes	4
B	Tornillos	4
C	Soportes Metálicos	4
D	Cable de acero	4
E	Seguro Esférico	4
F	Casquillo y aseguradores	4

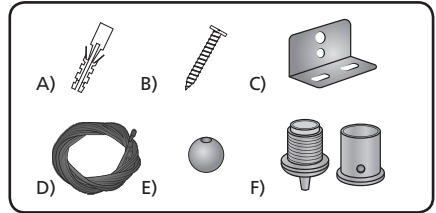

1. Seleccione la ubicación para hacer el montaje, marque el lugar y haga las perforaciones en el techo de acuerdo con el tamaño de los tornillos y coloque los taquetes (A).
2. Introduzca el asegurador del casquillo (F) en el tornillo (B), y fíjelo en la perforación con el taquete.
3. Instale en la parte posterior del panel los soportes (C) del kit de instalación. Quite los tornillos del panel, coloque el soporte (C) en su posición y fíjelo con los mismos tornillos.
4. Inserte el cable de acero (D) en el seguro esférico (E). El cable de acero tiene un tope, en ese lugar debe quedar el seguro esférico. Pase el cable a través del orificio del soporte del panel.
5. Introduzca el restante en el casquillo (F) y enrosque el casquillo (d) a las pieza que lo asegura, fijada en el techo, permitiendo que el extremo del cable de acero salga por el orificio de la rosca.
6. Tire del cable de acero para ajustar la altura del panel.

**Nota:** la imagen muestra la instalación de uno de los puntos de suspensión que detendrán el panel LED.

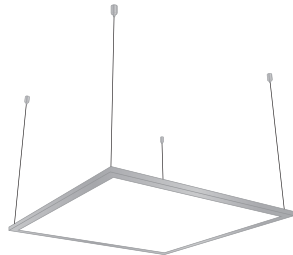
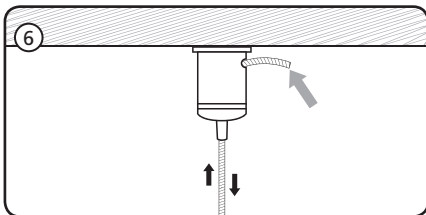
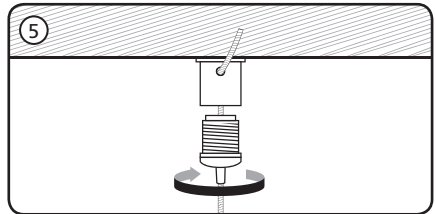
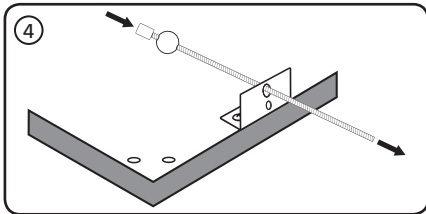
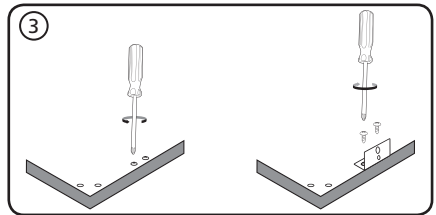
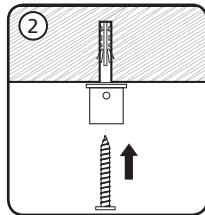
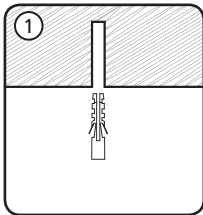

## Para instalación eléctrica

1. Conecte los cables de entrada del driver (incluido en el empaque) en relación al cable "Linea" (L) y "Neutro" (N) de la red eléctrica.
2. Finalmente conecte el panel LED al adaptador, como se muestra a continuación.

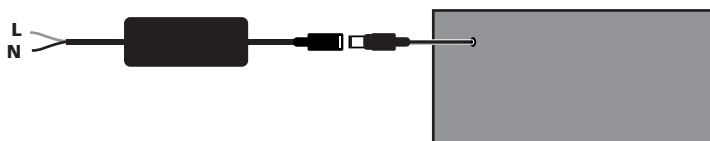

**Nota:** Cuando el luminario no encienda, por favor revise que esté correctamente montado y conectado.

## DATOS TÉCNICOS

Código	Flujo	Watts	Voltaje	Frecuencia	Temperatura	Corriente
PL148	3840 lm	48 W	100-240 V~	50/60 Hz	4000 K	360 mA
PL272	5600 lm	72 W	100-240 V~	50/60 Hz	4000 K	590 mA
PL348	3840 lm	48 W	100-240 V~	50/60 Hz	4000 K	360 mA

**⚠ WARNING: Read all safety warnings and instructions.**

## CAUTION

- Apply to 100-240 V ~ , 50/60 Hz power supply.
- Turn the power off before installation.
- LED lighting source, do not stare at the lights for long time.
- Do not open the product, the Led lighting source is irreplaceable.
- The lighting could cause painful burns heated.
- Use gloves or a clean cloth when handling.

## WARNING

- To reduce the risk of fire, electric shock, or injury to users:
- Do not install the fixture near any type of fuel as it could start a fire.
  - Before installing or give maintenance, disconnect the power source.
  - For indoor use only.

## INSTRUCTIONS

### 1. Recessed:

1. Place the led driver and connect it to the fixture (image 1).
2. Recessed LED panel into the ceiling (image 2).
3. Lay down the LED panel carefully (image 3,4).

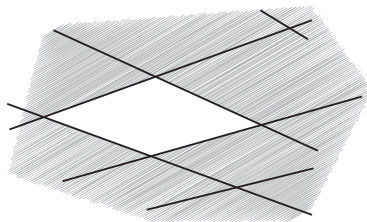
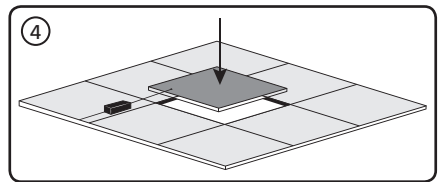
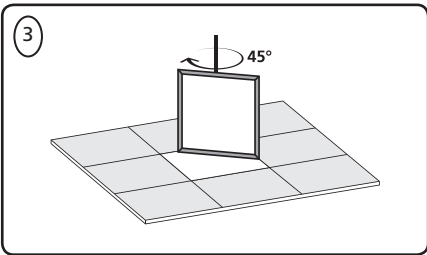
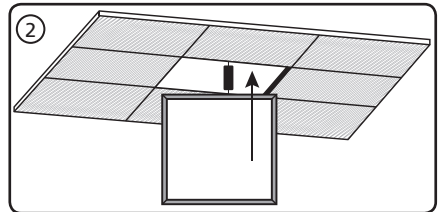
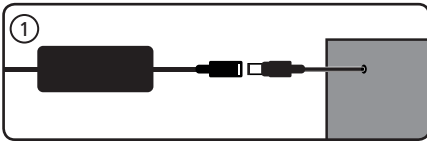

## 2. Suspended:

Installation kit:

Part	Description	Quantity
A	Anchors	4
B	Screws	4
C	Metallic supports	4
D	Steel cable	4
E	Cable lock	4
F	Metallic bushing and Bushing lock	4

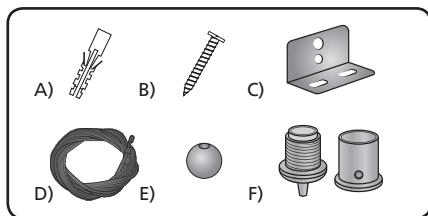

1. Select the place to install and mark the zone. Drill the ceiling according to the size of the screws and install the anchorages into the ceiling (A).
2. Insert metallic bushing (F) in the screw (B), and install it in the anchorage (A).
3. Install the metallic supports (C) on back side of the LED panel: Remove the screws, place the metallic supports (C), and use the screws to install them.
4. Insert the Steel cable (D) into cable lock (E) until the lock of Steel cable meets with the cable lock. Insert the Steel cable on the metallic support.
5. Insert the Steel cable in the bushing metallic lock (F) and screw into the metallic bushing (D); the Steel cable must cross through the hole of the metallic bushing.
6. Pull the Steel cable to adjust the height of the LED panel.

**Note:** The image shows the installation of one of the suspension points which will stop the LED panel.

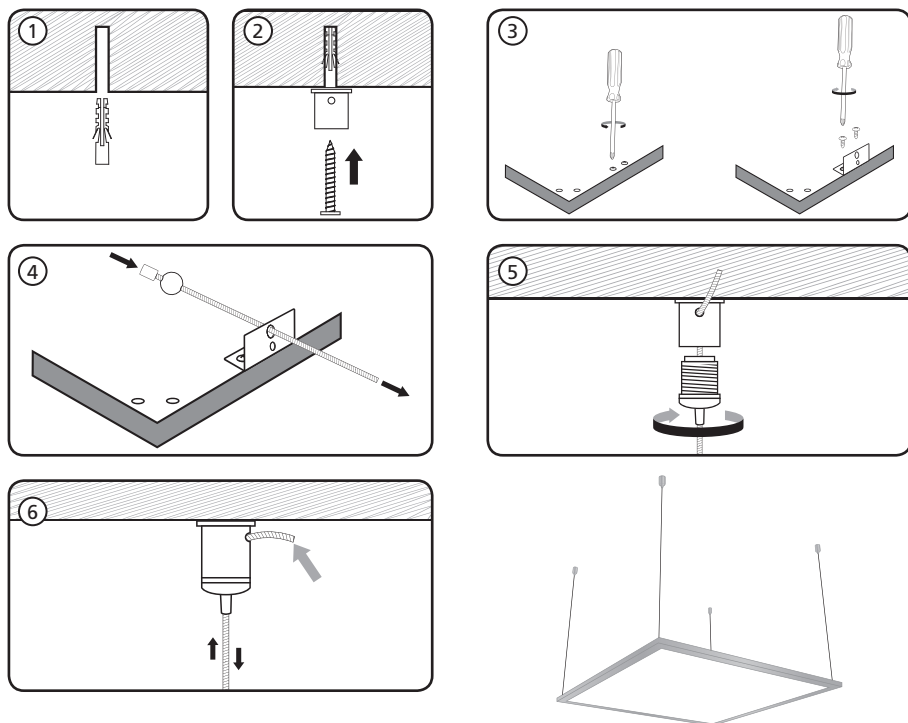

**For electrical installation:**

1. Connect the input driver cord (included) according to the "Line" (L) and "Neutral" (N) of electrical system.
2. Connect the LED panel with the driver, like the following reference.

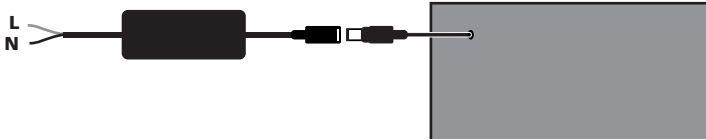

**Note:** Please check whether the lamp is fixed and wired properly if the lamp doesn't work while switching on.

## TECHNICAL SPECIFICATIONS

Code	Luminous flux	Watts	Voltage	Frequency	Temperature	Current
PL148	3840 lm	48 W	100-240 V~	50/60 Hz	4000 K	360 mA
PL272	5600 lm	72 W	100-240 V~	50/60 Hz	4000 K	590 mA
PL348	3840 lm	48 W	100-240 V~	50/60 Hz	4000 K	360 mA

Póliza de garantía. Este producto está garantizado por URREA HERRAMIENTAS PROFESIONALES, S.A. DE C.V., km 11,5 Carr. A El Castillo, 45680 El Salto, Jalisco. UHP900402Q29, Teléfono 01 33 3208-7900 contra defectos de fabricación y mano de obra con su reposición o reparación sin cargo por el período de 2 años. Para hacer efectiva esta garantía, deberá presentar el producto acompañado de su comprobante de compra en el lugar de adquisición del producto o en el domicilio de nuestra planta mismo que se menciona en el primer párrafo de esta garantía. En caso de que el producto requiera de partes o refacciones acuda a nuestros distribuidores autorizados. Los gastos que se deriven para el cumplimiento de esta garantía serán cubiertos por Urrea Herramientas Profesionales, S.A. de C.V. Esta garantía no será efectiva en los siguientes casos:

- a).- Cuando el producto haya sido utilizado en condiciones distintas a las normales.
- b).- Cuando el producto hubiera sido alterado de su composición original o reparado por personas no autorizadas por el fabricante o importador respectivo.

This product has a 2 years warranty by Urrea Herramientas Profesionales S.A. de C.V. against any manufacturing defect, with its repair or replacement during its life expectancy. The warranty is not applicable if the product does not show the URREA brand, if the product is worn out by its daily use, shows signs of abuse, damage, its original composition has been altered, or specifies a different warranty. In order to make the warranty effective, the product must be taken to the company or to the place of purchase along with its receipt.

IMPORTADO POR / IMPORTED BY: URREA HERRAMIENTAS PROFESIONALES S.A. DE C.V. km 11,5 Carretera a El Castillo, C.P. 45680 El Salto, Jalisco, México Tel. 01 (33) 3208-7900 Made in China / Hecho en China R.F.C. UHP900402Q29 04-F16

Sello del Distribuidor

Fecha de compra: / /

Tel y Fax con 30 líneas:  
En Guadalajara: 3208 7900  
En el resto de la república SIN COSTO:  
**01800 88URREA**  
(01800 8887732)  
atencionclientes@urreea.net  
[www.urreea.com](http://www.urreea.com)

